

GEBRAUCHSANLEITUNG
USER'S MANUAL

Deutsch
English

VARIO KOMFORT SITZBEZUG

VARIO KOMFORT SEAT COVER

Vario_Komfort_DE-EN
08-22

REF Artikel /
Article
27365



EINLEITUNG

Der Vario Komfort Sitzbezug bietet bei sportlichem Look ebenso fantastischen Halt. Das Vario-Prinzip sorgt dafür, dass man die Bereiche Schulter, Rücken und Becken einzeln und individuell an den Fahrenden anpassen kann.

Kompatibel mit: KETTWIESEL, LEPUS, PINO

Nicht kompatibel mit: TRETS, TRIGO

LIEFERUMFANG

Überprüfen Sie vor dem Umbau die Komponenten Ihres neuen Sitzbezuges auf Vollständigkeit.

Komponenten:

- 01 Sitzverlängerung – 2 Stk.
- 02 Rückenlehnenverlängerung – 2 Stk.
- 03 Spannkletttriemen – 7 Stk.
- 04 C-Klammern – 14 Stk.
- 05 Sitzpolsterbezug unten – 1 Stk.
- 06 Sitzpolsterbezug oben – 1 Stk.

INTRODUCTION

The Vario comfort seat cover offers equally fantastic support with a sporty look. The Vario principle offers individual adjustment possibilities of the seat in the different areas.

Compatible with: KETTWIESEL, LEPUS, PINO

Not compatible with: TRETS, TRIGO

SCOPE OF DELIVERY

Before rebuilding, check the components of your new seat cover for completeness.

Components:

- 01 Seat extension – 2 pcs.
- 02 Backrest extension – 2 pcs.
- 03 Velcro-straps – 7 pcs.
- 04 C-Clamps – 14 pcs.
- 05 Seat cover bottom – 1 pcs.
- 06 Seat cover top – 1 pcs.



MONTAGE

Demontage des alten Sitzbezuges

Lösen Sie die Klett- und Spannschlüsse des ursprünglichen Sitzbezuges und demontieren Sie den Bezug vollständig.

Montage Sitz- und Lehnenverlängerung

Lösen Sie die Schraube der Sitzverlängerung und tauschen Sie diese gegen die neue Sitzverlängerung (01) aus und schrauben diese anschließend wieder fest.

Die Lehnenverlängerung (04) kann, wie in Abbildung B dargestellt, aufgesteckt werden und kommt ohne zusätzlich Verschraubung aus.

i HINWEIS! Bei LEPUS muss die Sitzverlängerung nicht montiert werden.

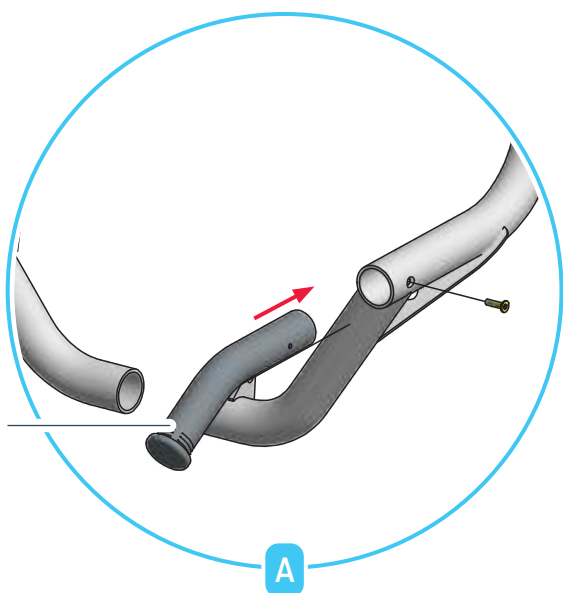
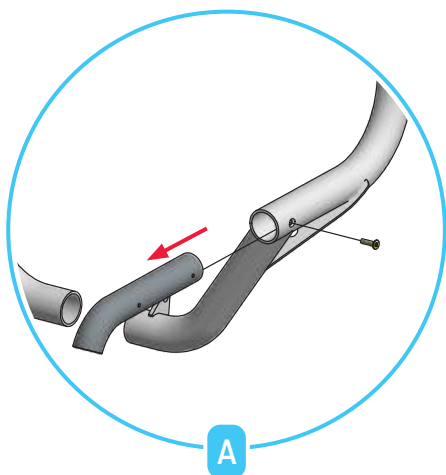

MOUNTING AND USE

Disassembly of the old seat cover

Loosen the fasteners of the original seat cover and disassemble the cover completely.

Assembly seat and backrest extension

Loosen the screw of the seat extension and replace it with the new seat extension (01) and then screw it tight again.

The backrest extension (04) can be plugged on and does not require any additional bolting as shown in figure B.

i NOTE! With LEPUS, the seat extension does not have to be fitted.

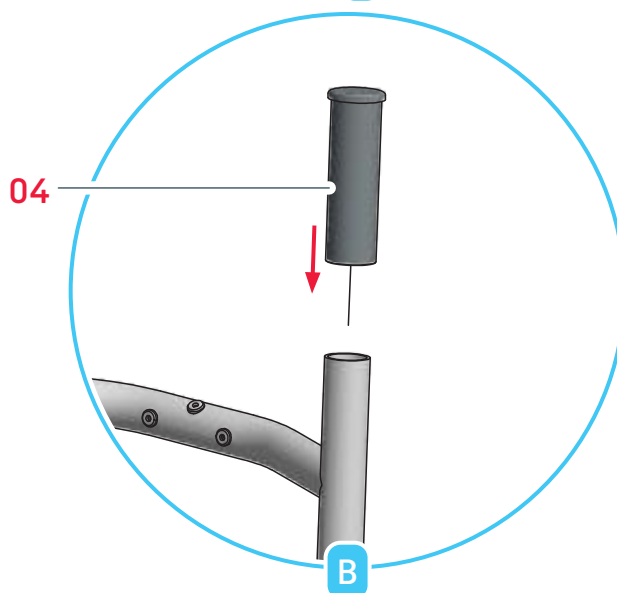
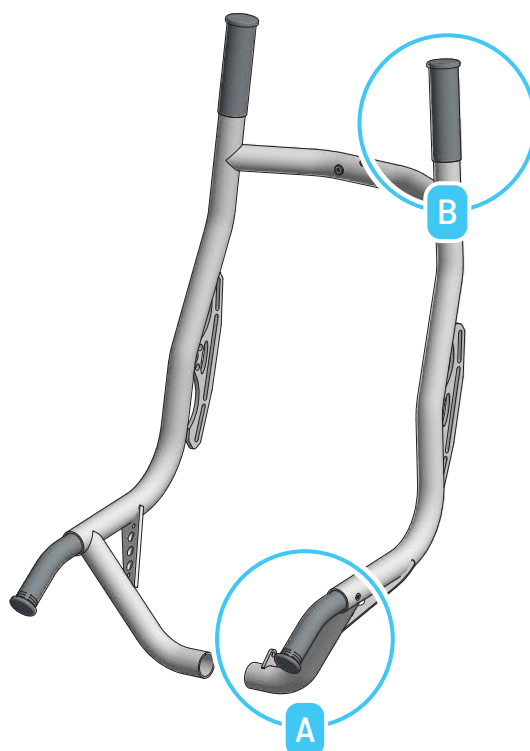

Vario Komfort Sitzbezug / Vario Komfort Seat Cover

Riemen montieren

Legen Sie den ersten Riemen oben um die Lehnenverlängerung herum und führen Sie das Ende des Riemens durch die Schnalle (C). Spannen Sie den Riemen und kletten diesen anschließend fest. (D) Wiederholen Sie dies um alle 7 Riemen wie unten abgebildet anzubringen.

! **ACHTUNG!** Achten Sie darauf die Riemen mit der flauschigen Seite nach vorne auszurichten, hier werden später die Sitzpolster angeklettet.

Anbringen der C-Klammern

Nachdem alle Riemen am Sitzgestell angebracht wurden montieren Sie an jedem Riemen zwei C-Klammern wie abgebildet (E).

i **HINWEIS!** Mit Hilfe der C-Klammern können Sie die Spannung der Riemen variieren. Schieben Sie die C-Klammern nach außen um die Riemenspannung zu erhöhen.

Assemble straps

Place the first strap around the top of the backrest extension and pass the end of the strap through the buckle (C). Tension the strap and then fasten it. (D) Repeat these steps to attach all 7 straps as shown below.

! **CAUTION!** Make sure to align the straps with the fluffy side facing forward, this is where the seat pads will be attached later.

Attaching the C-clamps

After all straps are attached to the seat frame, install two C-clamps on each strap as shown (E).

i **NOTE!** You can vary the tension of the straps with the help of the C-clamps. Slide the C-clamps outward to increase the strap tension.

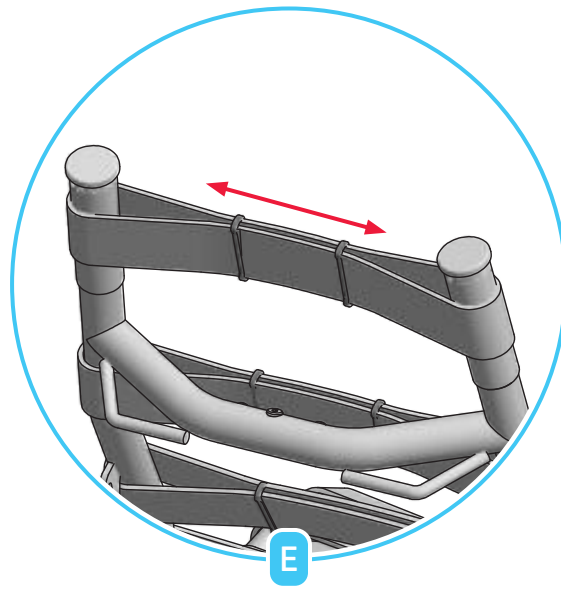
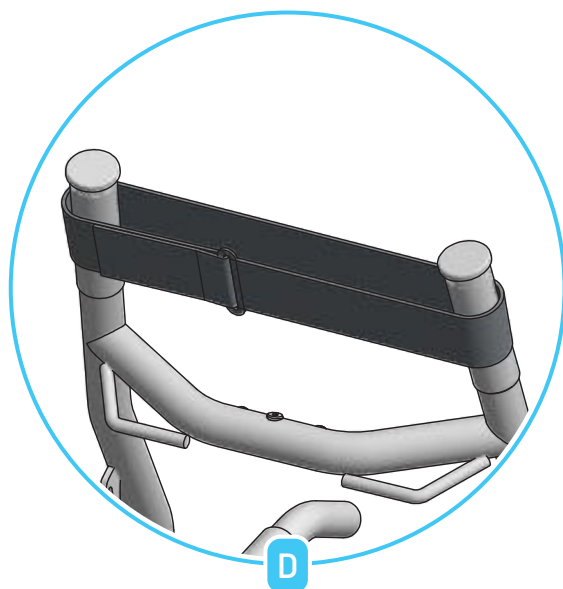
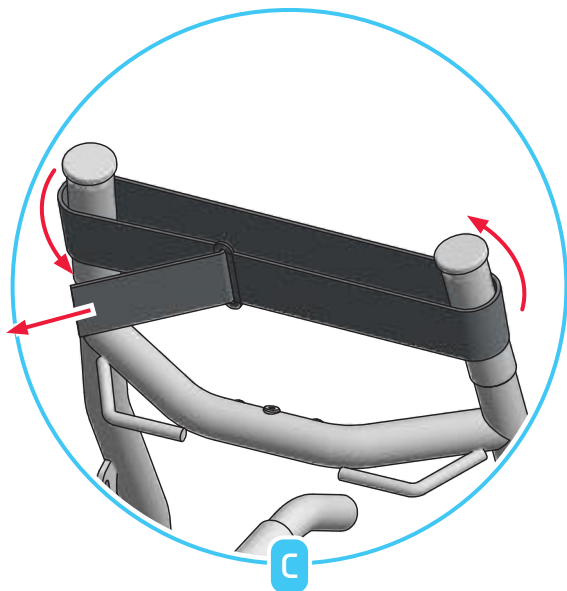

Vario Komfort Sitzbezug / Vario Komfort Seat Cover

Anbringen der Sitzpolster

Der Sitzbezug wird auf die gespannten Riemen aufgelegt und mit Klettverschluß befestigt. Beginnen Sie mit dem unteren Sitzpolster. Falten Sie dieses seitlich etwas ein und legen Sie es wie abgebildet mittig auf die gespannten Riemen im Sitzbereich. Falten Sie es dann nach außen auf und drücken es an den Riemen fest.

Rückenlehnenpolster

Die Polsterung für den Rückenbereich wird ebenso auf die gespannten Riemen der Rückenlehne aufgelegt und mit Klettverschluß befestigt.

i **HINWEIS!** Nutzen Sie die roten Markierungen am Sitzbezug, um die Polster mittig zueinander auszurichten.

Attaching the seat pads

The seat cover is placed on the tightened straps and fastened with Velcro. Start with the lower seat pad. Fold it in slightly at the sides and place it centrally on the tightened straps in the seat area as shown. Then fold it outwards and press it tightly against the straps.

Backrest pad

The padding for the back area is also placed on the tightened straps of the backrest and fastened with Velcro.

i **NOTE!** Use the red markings on the seat covers to center the covers in relation to each other.

01 Sitzpolster auflegen / 01 Place seat cushion

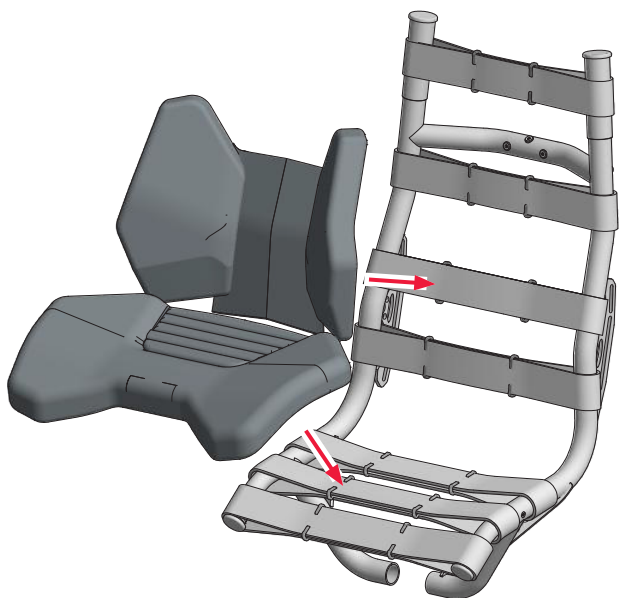

02 Sitzpolster anknetten / 02 Velcro seat cushion

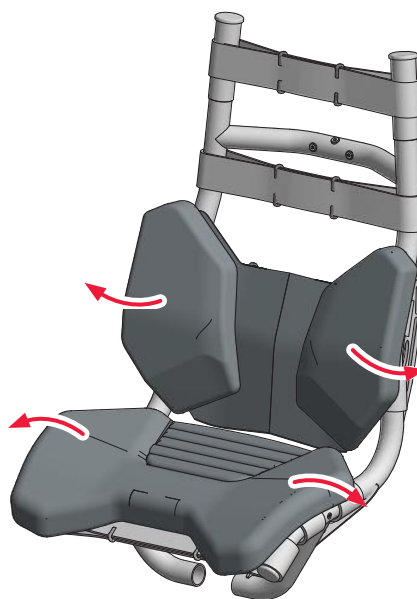

03 Rückenlehne auflegen / 03 Put on backrest

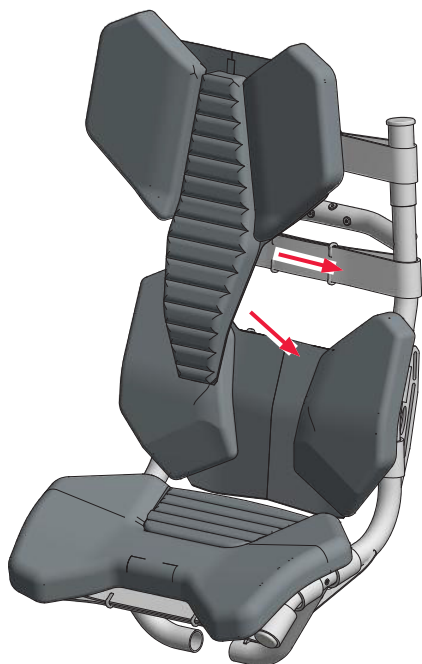

04 Rückenlehne ausrichten und anknetten / 04 Align and attach backrest

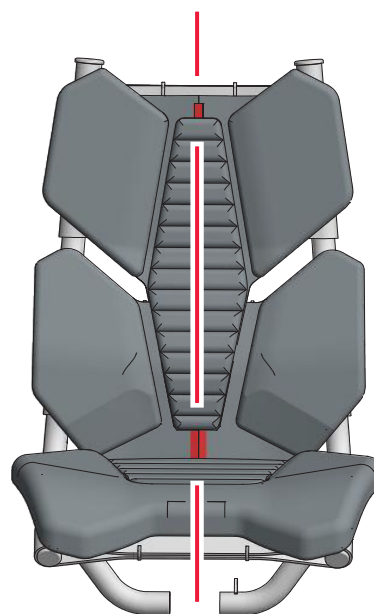

ERGONOMIE

Rückenlehnenpolster

Sie können die Höhe der Rückenlehnenpolsterung frei variieren und an Ihre Bedürfnisse anpassen.

Individuelle Formanpassung

Die Neigung der seitlichen Sitz- und Rückenpolsterung kann, durch anbringen der zusätzlichen Keilkissen (nicht im Lieferumfang enthalten), individuell angepasst werden. Je weiter innen Sie die Keilkissen unter dem Sitzpolster anbringen, desto stärker neigt sich die Polsterung zum Körper des Fahrers.

i HINWEIS! Sie können auch mehrere der Kissen nutzen um eine noch stärkere Neigung der Polster zu bewirken.

ERGONOMICS

Backrest cover

You can freely vary the height of the backrest padding and adjust it to your needs.

Individual customization

The angle of the lateral seat and backrest padding can be individually adjusted by attaching the additional wedge cushions (not included). The further inwards you attach the wedge cushions under the seat cushion, the more the cushioning tilts towards the rider's body.

i NOTE! You can also use more than one of the cushions to create an even greater slope of the cushions.

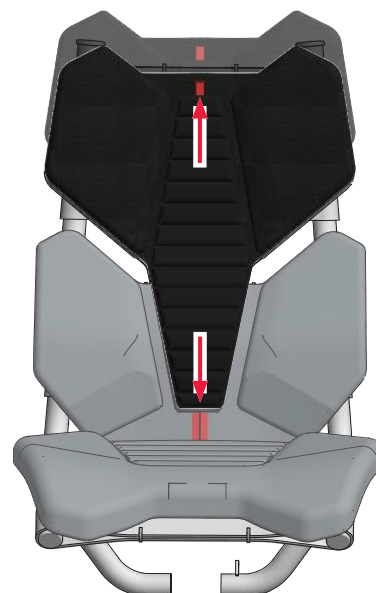
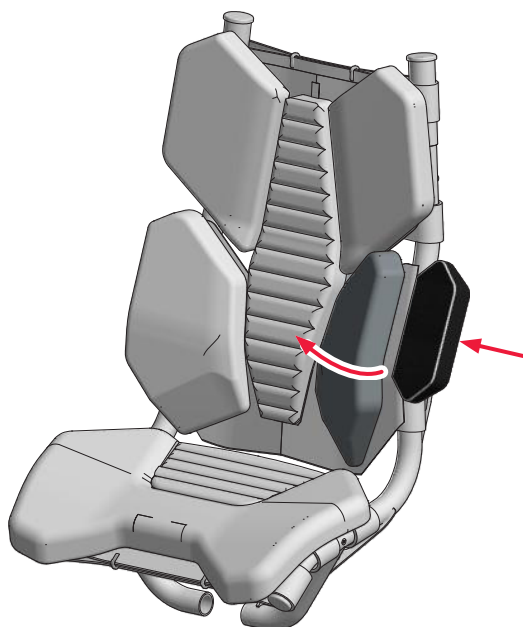

OPTIONALES ZUBEHÖR / OPTIONAL ACCESSORIES



Keilkissen für Vario Komfort Sitzbezug (Art.Nr.: 27369)

Die Kissen eignen sich zur optimalen ergonomischen Ausnutzung des Vario Komfort Sitzbezuges. Sie können an sechs Stellen eingesetzt werden.

Wedge cushion for Vario Comfort seat cover (Art.Nr.: 27369)

The cushions are suitable for optimal ergonomic use of the Vario Comfort. They can be used in six places.

