

#26390

### Montage des Wimpels am Trike mit mechanische Scheibenbremse.

Bild A: Drehen Sie die M6 Schraube (1) heraus.

Bild B: Stecken Sie die mitgelieferte M6x30 Schraube (2) zuerst durch den Wimpelhalter (3) und dann durch den Bremsblech (4).

Platzieren Sie den Wimpelhalter (3) an der Bremsaufnahme (4) und fixieren Sie den Wimpelhalter (3) mit einer M6x25 Schraube (5) und einer Sicherungsmutter (6). Ziehen Sie die M6x30 Schraube (2) fest.

### Montage des Wimpels am Trike mit hydraulische Scheibenbremse und Rollerrack / Federung.

Bild D/E: Drehen Sie die M6 Schraube (9) heraus und ersetzen Sie die Schraube (9) durch eine mitgelieferte M6x30 Schraube (10).

Bild E: Entnehmen Sie den Steckbolzen (11) aus dem Bremsblech (4) und stecken Sie den zuerst durch den Rastblech (12) und dann in den Bremsblech (4). Platzieren Sie den Wimpelhalter (3) an der Bremsaufnahme (4) und fixieren Sie den Wimpelhalter (3) mit einer M6x30 Schraube (10)

Bild C: Stecken Sie die Wimpelstange (7) in den Wimpelhalter (3) und fixieren Sie die Wimpelstange (7) mit einer M5x16 Schraube (8).

**i Hinweis:** Die M5x16 Schraube (8) darf auch etwas locker sein um die Wimpelstange (7) leicht abnehmen zu können.

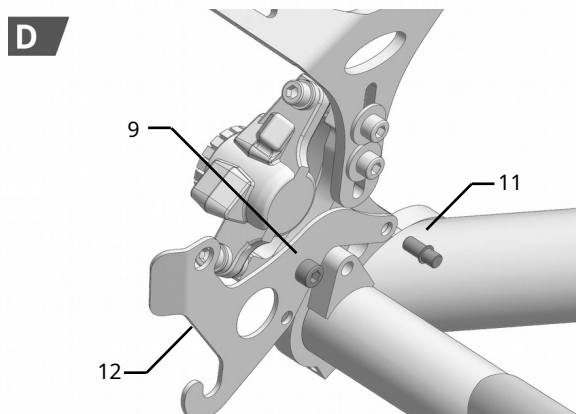
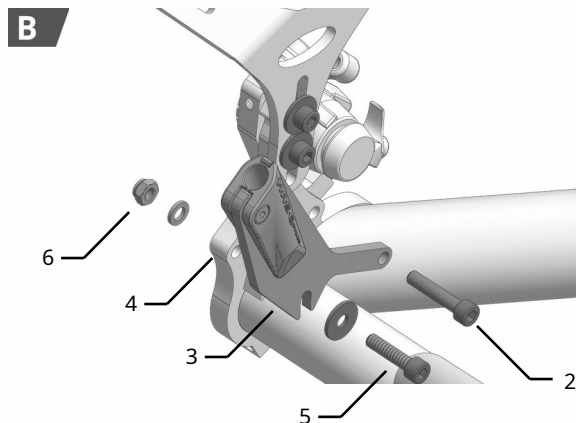
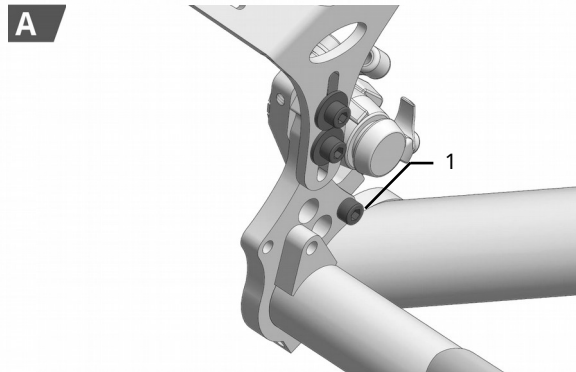

### Mounting the Safety Flag to a trike with mechanical disc brakes:

Fig. A: Remove the M6 bolt (1) shown in Fig. A.

Fig. B: Hold the flag mount (3) against the brake plate (4) so that the respective holes are aligned. Insert the M6x30 bolt (2) (included with flag) first through the hole in the flag mount (3) and then through the brake plate (4). Then insert the M6x25 bolt (5) with washer (as shown) through the flag mount (3) and brake plate (4), and tighten it into the a locknut (6) with washer.

### Mounting the Safety Flag to a trike with hydraulic disc brakes, and Roller Rack / Suspension.

Fig. D: Remove the M6 bolt (9) shown in Fig. D.

Fig. D/E: Remove the socket pin (11) from the brake plate (4) and insert it first through locking plate (12) and then through the brake plate (4).

- Hold the flag mount (3) against the brake plate (4) and attach the flag mount (3) using an M6x30 bolt (10) with washer as shown.

Fig. C: Insert the rod (7) of the Safety Flag into the flag mount (3) and secure the rod (7) using an M5x16 bolt (8).

**i Note:** You can leave the M5x16 bolt (8) somewhat loose to make it easier to remove the rod (7) of the Safety Flag.

